

american  
tv  
made in france

# PHILCO

RADIO-TÉLÉVISION

## EMPLOI ET GARANTIE

**SOCIETE SOFRAMEL**

31, Avenue de l'Opéra — PARIS (1<sup>er</sup>)

TÉL. : OPERA 77-51

*Distribution Générale pour la France*

## MADISON FM

*Cher Client.*

*Client aujourd'hui, vous serez notre Ami demain, car vous allez, de jour en jour, vous féliciter d'avoir préféré notre marque à toute autre.*

*Cependant, nous devons faire plus ample connaissance : lisez cette brochure. Elle vous donne amicalement quelques conseils sur la manipulation de votre poste... et quelques précisions fort utiles sur les avantages de notre garantie.*

*Qu'il nous soit permis de préciser ici que si nous offrons une garantie totale (c'est-à-dire pendant un an le remplacement des pièces défectueuses et frais de main-d'œuvre correspondants), c'est pour la raison toute simple que nous sommes sûrs de notre technique-transistors. En effet, chaque pièce de votre récepteur a subi des contrôles minutieux sur plusieurs bancs d'essai.*

*C'est pour vous la certitude de toutes les joies que vous donnera votre*

**PHILCO**

Récepteur portatif à transistors à 3 gammes d'ondes :

PO 185 à 575 m (1.620 KHz à 520 KHz)

GO 1.100 à 1.935 m ( 272 KHz à 155 KHz)

FM 87 à 108 MHz

**Nota.** — Les chiffres contenus dans le texte renvoient à la figure.

#### **MISE EN MARCHÉ — ARRÊT.**

Pour la mise en marche, tourner le bouton moleté **4** vers le bas.

— Pour l'arrêt, tourner le bouton moleté **4** vers le haut jusqu'à l'apparition d'un indice rouge dans la petite fenêtre **10** de la face avant.

Ce bouton **4** sert également à doser le volume sonore du récepteur.

#### **RECHERCHE DES STATIONS.**

**Réception des gammes PO et GO.**

— Tourner le bouton moleté **4** (volume sonore) vers le bas, de façon à entendre l'émission recherchée.

- Enfoncer la touche PO 2 ou GO 3, selon la gamme choisie.
- Rechercher l'émission désirée en tournant le bouton moleté 6, soit vers le haut, soit vers le bas.
- Orienter l'appareil jusqu'à obtenir une audition parfaite, exempte de parasite.
- Régler le bouton moleté 4 pour un volume sonore moyen.

#### Réception de la gamme F.M.

- Déployer l'antenne télescopique 9 ou brancher une antenne extérieure à la prise antenne 5.
- Tourner le bouton moleté 4 (Volume sonore) vers le bas de façon à entendre l'émission recherchée.
- Enfoncer la touche FM 1.
- Rechercher l'émission désirée en tournant lentement le bouton moleté 6, soit vers le haut, soit vers le bas.
- Orienter l'antenne télescopique jusqu'à obtenir une audition parfaite.
- Régler le bouton moleté 4 pour un volume sonore moyen.

### PRISE ANTENNE AUTO.

Ce récepteur peut fonctionner en voiture après adjonction d'une antenne-auto appropriée.

Il est nécessaire que le véhicule ait été entièrement antiparasité pour obtenir une audition convenable.

- Brancher une antenne-auto à la prise 5.
- Enfoncer la touche PO ou GO ou FM, selon la gamme choisie.
- Rechercher l'émission désirée, comme précédemment.

### Nota.

Cette prise d'antenne peut être utilisée pour améliorer certaines réceptions difficiles.

### PRISE DE TERRE.

Une prise de terre 7 permettra dans certains lieux d'améliorer la réception d'émetteurs lointains.

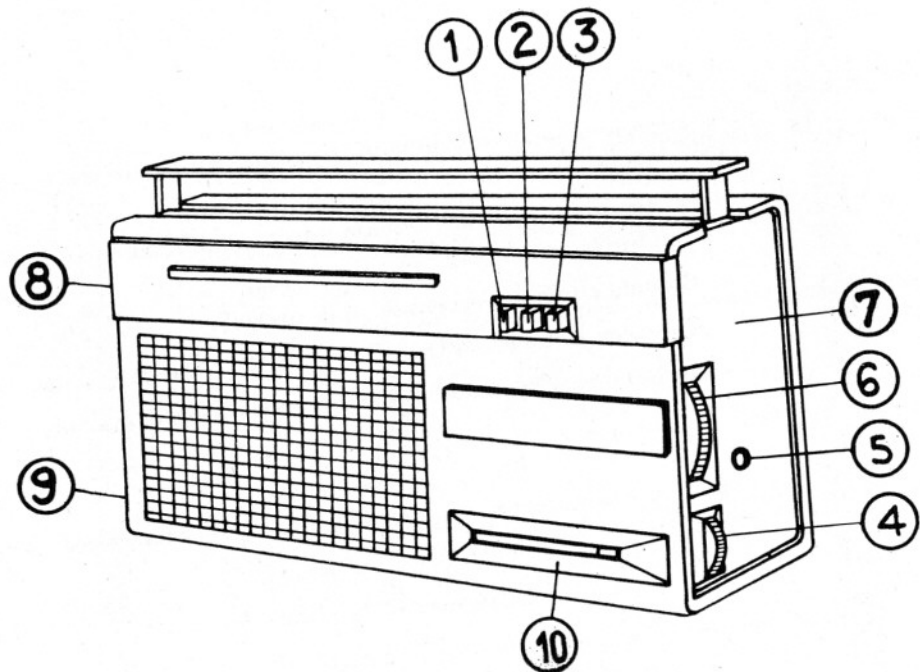

1. F.M. (Modulation - Fréquence).
2. Petites ondes.
3. Grandes ondes.
4. Arrêt/Marche - Volume sonore.
5. Prise antenne-auto.

6. Recherche des stations.
7. Prise de terre.
8. Prise écouteur ou H.P. extérieur.
9. Antenne télescopique orientable.
10. Témoin Arrêt-Marche.

## **PRISE « ECOUTEUR » ou « HAUT-PARLEUR EXTERIEUR ».**

### **Ecouteur :**

L'utilisation d'un écouteur permet d'obtenir une audition personnelle, sans aucune gêne pour l'entourage.

- Brancher un écouteur, soit du type « Surdité », soit du type « Téléphonique » à la prise **8** du récepteur. L'impédance de l'écouteur sera comprise entre 35 et 300 ohms.

**Nota.** — L'impédance de l'écouteur sera choisie de préférence en fonction de la sensibilité de l'oreille de l'usager. Plus l'impédance sera faible (35 ohms, par exemple), et plus l'audition sera puissante.

### **Haut-parleur extérieur :**

- Brancher un haut-parleur extérieur du type « à aimant permanent » à la prise **8** du récepteur. L'impédance de ce haut-parleur sera supérieure ou égale à 35 ohms, mais jamais inférieure à cette valeur.

Notre agent revendeur se fera un plaisir de vous conseiller sur le choix de ces deux accessoires.

### PILES.

Ce récepteur fonctionne avec 6 piles cylindriques de 1,5 volt, référence internationale R 14.

Ces piles vous assureront de nombreuses heures d'écoute si vous réglez votre récepteur pour un niveau sonore moyen, l'usure des piles étant fonction de la puissance sonore délivrée par l'appareil.

**Nota.** — Ne jamais laisser de piles usagées à l'intérieur de l'appareil, sous peine de détériorer les éléments internes du récepteur.

### REPLACEMENT DES PILES.

- Enlever, après avoir dévissé la vis imperdable, le couvercle arrière du récepteur.
- Retirer, par simple pression sur le bord supérieur, le boîtier de piles situé sous le haut-parleur.
- Oter le caoutchouc et les piles usagées.
- Mettre 6 piles neuves, type R 14, à raison de 3 piles par compartiment, **tout en respectant les polarités** (signe + et signe —) inscrites sur le fond du boîtier.



**Remarque.** — L'extrémité d'une pile correspondant au signe — est l'extrémité formée par la plus grande surface métallique pouvant faire contact.

- Remettre la séparation ainsi que le caoutchouc destiné à maintenir les piles dans leur compartiment.
- Placer le boîtier à l'emplacement prévu sous le haut-parleur.
- Exercer sur le fond du boîtier une légère pression afin de le fixer à l'ensemble.
- Remettre et fixer le couvercle arrière du récepteur à l'aide de la vis imperdable.

#### **TEMPERATURE.**

Il est recommandé de ne pas placer ce récepteur dans des lieux trop chauds, en plein soleil ou sous la lunette arrière d'une voiture, par exemple, les températures élevées pouvant perturber le fonctionnement des transistors.

# fonctionnement de la garantie

CELLE-CI S'APPLIQUE A L'APPAREIL TYPE :

K T 3 4

NUMÉRO :

VOIR AU DOS

RÉFÉRENCE CONTRÔLE FINAL :

*Elle est assurée pendant UN AN à compter de la date d'achat contre tous vices de fabrication.*

Pour bénéficier de cette garantie vous devez vous présenter avec le certificat de garantie rempli et daté, le numéro de l'appareil doit correspondre à celui porté sur la carte.

Cette garantie s'exerce dans nos Stations-Service, seules habilitées par leur compétence technique à des interventions sur nos récepteurs ; *elle couvre le remplacement de la pièce reconnue défectueuse et les frais de main-d'œuvre.* En aucun cas le remplacement de l'appareil ne peut être exigé.

Les appareils réexpédiés à l'Usine, à titre exceptionnel, doivent l'être en FRANCO de port, les frais de retour étant également supportés par le client, ainsi que les risques à l'aller et au retour.

Il ne peut être réclamé par l'utilisateur d'indemnité pour l'immobilisation de son récepteur pendant la durée de la réparation ; celui-ci ne peut, en aucun cas, prétendre à des dommages et intérêts.

La Société SOFRAMEL ne réalisant pas et ne pouvant pas réaliser par elle-même et ses agents ou concessionnaires l'entretien, la surveillance et la mise en marche quotidienne des postes de télévision et de radio, se trouve, par ce fait même, dégagée de toute responsabilité autre que celle découlant d'un vice de construction formellement établi à sa charge.

Toutefois, même dans ce cas-là, la garantie ne pourra jouer dans les circonstances suivantes :

- Erreur de branchement de la pile.
- Utilisation incorrecte (voir notice d'utilisation).
- Utilisation d'une pile de caractéristiques non prévues par le constructeur.
- Mauvaises conditions locales de réception ou variation de la propagation des ondes hertziennes.

Le fait qu'une station figure sur le cadran n'implique pas nécessairement la réception de cette station au lieu d'utilisation de l'appareil. Les modifications pouvant intervenir dans la distribution des gammes de longueurs d'ondes n'entraînent aucune obligation pour le constructeur de créer un nouveau cadran. Au cas où il en créerait un, sa fourniture et sa pose seraient toujours à la charge de l'utilisateur.

- Manque de surveillance entraînant un incident grave.
- Incidents causés par des agents extérieurs tels que : incendie, foudre, inondations, humidité, etc...
- Réparations opérées par une personne non habilitée, celles-ci devant être effectuées par une Station Service agréée.
- Modification de l'appareil.
- Transport sans précaution du récepteur.
- Utilisation hors du Territoire métropolitain ou de l'Afrique du Nord.
- Dans tous les cas d'impayés pour un poste vendu à crédit.

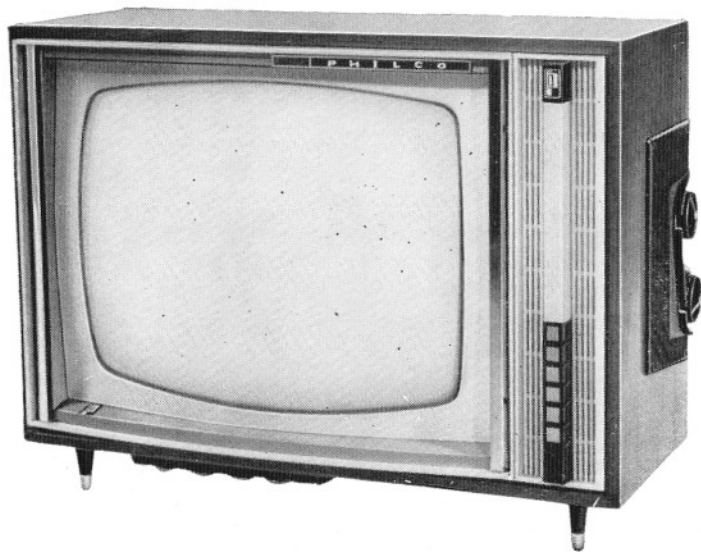

*Souhaitez-vous un téléviseur muni des tous derniers perfectionnements ?*

*Renseignez-vous auprès de votre concessionnaire, il se fera un plaisir de vous montrer la prestigieuse gamme « COMPACT » PHILCO.*

*Et, bien sûr... prêts pour la 2<sup>e</sup> chaîne.*

541.100

american  
tv

made in france

**PHILCO**